

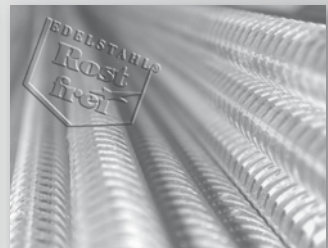

ancotech



Der zuverlässige Partner für Spezialbewehrungen
Le partenaire idéal pour les armatures spéciales.

Seit über 20 Jahren - Depuis plus de 20 ans

Die Firma

La société

Seit über 20 Jahren erfolgreich
Plus de 20 ans de réussite



ANCOTECH AG, Produktion und Administration in Dielsdorf/Schweiz

ANCOTECH SA, production et administration à Dielsdorf/Suisse

Es ist unsere Philosophie, mit einer schlanken Firmenstruktur und gut ausgebildeten Mitarbeitern, technisch ausgereifte und wirtschaftlich interessante Lösungen im Bereich 'Spezialbewehrungen' und 'Edelstahlteile' zu erarbeiten. Wo erforderlich, werden eigene Systeme entwickelt. Unsere Innovationen im Ingenieurbau sind richtungsweisend.

Il est dans notre philosophie de travailler avec une structure d'entreprise réduite et un personnel compétent. Nous nous efforçons de trouver des solutions économiques et techniquement parfaites pour résoudre les problèmes dans le domaine des armatures spéciales et des éléments en acier inoxydable. En cas de nécessité, nous développons de nouveaux systèmes.

ANCOTECH AG,
ein starker Name, eine starke Firma.

ANCOTECH SA,
Un nom solide, une entreprise solide.

ancotech

Technische Kompetenz

Compétences techniques

Vorsprung durch Forschung

Avantage par la recherche



Durchstanzversuche EPFL Lausanne (2000)
Essais de poinçonnement EPFL Lausanne



ancoFIX®-Versuche University of Westminster,
London (UK) 1999
*Essais d'ancoFIX®, University of Westminster,
Londres (GB) 1999*



Grossversuche in Karlsruhe (2004)
Campagne de recherche à Karlsruhe (2004)



Zulassungsversuche Technische Universität
München (D) (1991)
*Essais pour l'homologation Université techni-
que à Munich (D) (1991)*

An zahlreichen Universitäten in Europa hat ANCOTECH AG Forschungsaufträge plaziert. Sie bilden einen wesentlichen Grundpfeiler für den technischen Vorsprung.

Ein mehrköpfiges Ingenieurteam erarbeitet zusammen mit dem Kunden täglich wirtschaftlich und technisch ausgereifte Lösungen.

Dabei ist die 20-jährige Erfahrung in Produktion, Forschung und Technik von entscheidender Bedeutung.

Basis für den Erfolg von ANCOTECH AG ist die technische Kompetenz. Das ermöglicht den grösst möglichen Kundennutzen und damit auch zufriedene Kunden.

Qualität ist dabei so selbstverständlich, dass ANCOTECH AG seit Jahren ISO 9001 wie auch SIA 263/1 zertifiziert ist.

Dans de nombreuses universités en Europe, ANCOTECH SA s'est vu confier des contrats de recherches. Ils constituent la marche à suivre essentielle afin d'améliorer les connaissances et les progrès techniques.

Un team de plusieurs ingénieurs collaborent quotidiennement avec le client afin de trouver des solutions économiques et techniques.

De plus, une expérience longue de 20 ans dans la production l'amène à concevoir les produits les plus rationnels.

La base du succès d'ANCOTECH SA se situe dans la compétence technique. Elle répond à la plupart des besoins du client et le satisfait pleinement.

Sa qualité et sa rigueur sont confirmées par la certification ISO 9001 ainsi que SIA 263/1 depuis de nombreuses années.



Produktion bei ANCOTECH

ANCOTECH et sa production

Jährlich über 3000 Tonnen Stahl

Plus de 3000 tonnes d'acier par an

Es ist eine unbestrittene Stärke, dass ANCOTECH AG selber produziert. So fließen Erkenntnisse vom Markt direkt wieder zurück in Entwicklung und Produktion. Das macht flexibel und beweglich.

L'autonomie de sa production est un atout sans limite pour ANCOTECH SA. De cette manière, la production peut être rapidement adaptée au marché dans le but de rester souple et flexible.



Stahlverarbeitung S500
Façonnage d'acier S500

Die Hauptbereiche der Produktion sind:

Ses productions principales sont :

... der Schmiedebetrieb

- ancoPLUS®-Durchstanzbewehrungen
- ancoFIX®-Bewehrungen

... le forgeage

- ancoPLUS®- armatures de poinçonnement
- ancoFIX®- armatures



ancoPLUS® und ancoFIX® Schmiedungen
La forge d'ancoPLUS® et ancoFIX®

... die Metallverarbeitung

- ULTRA10-Kraganker
- ancoDUR®-Ankerplatten
- Edelstahlverarbeitung
- Schwarzstahlverarbeitung

... le façonnage

- ULTRA10- consoles
- ancoDUR®- plaques d'ancrage
- aciers inoxydables
- aciers noirs

... die Gewindeherstellung

- BARON®-Schraubbewehrung
- ARMINOX®-Gewinde
- Sondergewinde.

... le filetage

- BARON®-coupleurs d'armatures
- ARMINOX®-filetages d'armatures inox



BARON®-Produktion
Production BARON®

Der Produktionsbetrieb ist modern und effizient strukturiert. Davon profitiert der Kunde, zum Beispiel mit kurzen Lieferfristen.

Sa production possède une structure moderne et efficace, garantissant des délais de livraison très courts afin de satisfaire sa clientèle.

Spezialbewehrungen

Armatures spéciales

Leistung und Qualität

Performance et qualité

Die langjährige Erfahrung macht ANCOTECH AG im Bereich der Spezialbewehrungen zum führenden Spezialisten. Dank innovativen eigenen Entwicklungen, die weltweit eingesetzt werden, verfügt ANCOTECH AG über hervorragendes technisches Know-How.

La longue expérience d'ANCOTECH SA fait qu'elle est devenue un véritable spécialiste dans le domaine des armatures spéciales. Grâce à son 'Know-How', ANCOTECH SA a pu participer à la réalisation de plusieurs ouvrages à travers le monde.



ancoPLUS®-Durchstanzbewehrungen
ancoPLUS® Armatures de poinçonnement

ANCOTECH AG hat mit den **ancoPLUS®**-Durchstanzbewehrungen vor über 15 Jahren ein System entwickelt, das mit seiner Leistungsfähigkeit wegweisend ist.

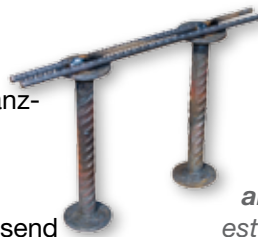

*ANCOTECH SA a développé depuis plus de 15 ans une armature de poinçonnement, **ancoPLUS®**. Ce système est un des plus performant et économique du marché.*



Verankerung mit ancoFIX®-Bewehrungen
Ancrage avec l'armature ancoFIX®

ancoFIX®-Bewehrungen werden seit mehr als 15 Jahren bei Verankerungsproblemen eingesetzt.



*Les armatures **ancoFIX®** solutionnent depuis plus de 15 ans des problèmes d'ancrage complexes.*



BARON®-Schraubbewehrungen
BARON® coupleurs d'armatures

Die **BARON®**-Schraubbewehrung, ebenfalls eine Entwicklung von ANCOTECH AG, besteht durch seine hohe Systemsicherheit und seine Wirtschaftlichkeit.

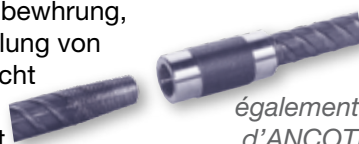

*Les coupleurs d'armatures **BARON®**, qui sont également un développement d'ANCOTECH SA, se démarquent par leur système de sécurité et leur économie.*

Edelstahl

Acier inoxydable



Kompetenz und Zuverlässigkeit

Compétence et fiabilité

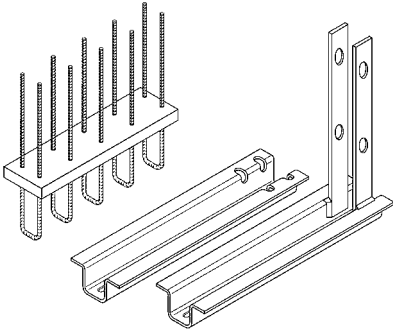

Edelstahl ist nicht gleich Edelstahl !

Jede Anwendung hat den passenden Werkstoff. Die ausgewiesenen Fachleute von ANCOTECH AG stehen dem Projektingenieur bei der Wahl der Edelstahlqualität beratend zur Seite.

L'acier inoxydable n'est pas forcément égal à acier inoxydable!

L'utilisation d'inox demande pour chaque application un type différent. Les collaborateurs qualifiés d'ANCOTECH SA participent avec les ingénieurs projecteurs au choix de la qualité de l'acier inoxydable à utiliser.

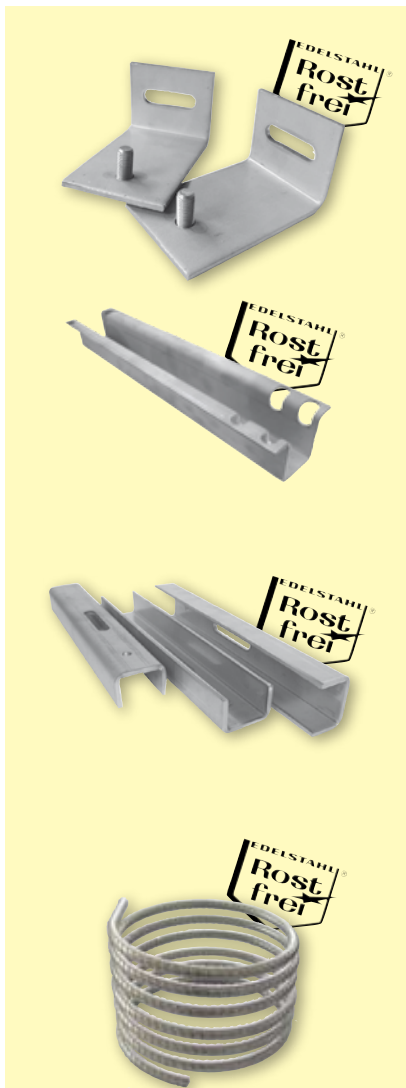

Die **ULTRA10**-Kraganker sind überall bekannt und werden für Verankerungen durch die Isolationsschicht eingesetzt.

*Les consoles **ULTRA10** sont utilisées pour ancrer des éléments béton à travers l'isolation.*

Reichhaltige Produktionsmöglichkeiten und die grosse Erfahrung im Edelstahlbereich stehen hier Pate für viele erfolgreiche und wirtschaftliche Problemlösungen.

Les grandes capacités de production et les connaissances accrues dans le domaine des aciers inoxydables parrainent de nombreuses réussites grâce à des solutions économiques.

PERMINOX® und **ARMINOX®**-Edelstahl bezeichnet die korrosionsbeständige Edelstahlbewehrung in verschiedenen Qualitätsklassen. Aus ihm werden zum Beispiel die **ARMINOX®**-Konsolen hergestellt.

*L'armature inoxydable **PERMINOX®** et **ARMINOX®** couvre les différentes classes de qualité d'inox utilisées dans la construction. Il en découle, par exemple, les consoles **ARMINOX®**.*

Transportankersysteme

Ancres de transport

Erfolg ist kein Zufall

Le succès n'est pas un hasard

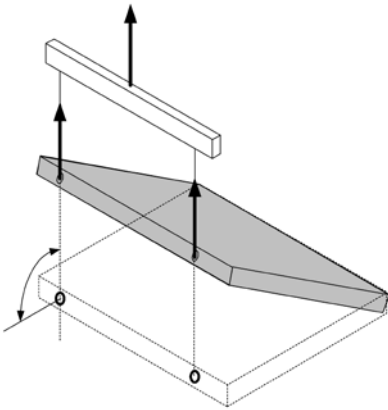

Ein Spezialgebiet sind die Transportankersysteme für vorfabrizierte Betonelemente. ANCOTECH AG unterhält das wahrscheinlich grösste Lager von Transportanker in der Schweiz und garantiert eine Belieferung innert kürzester Zeit.

Les ancras de transport sont principalement utilisées pour la manutention des éléments en béton préfabriqué. ANCOTECH SA possède l'un des plus grand dépôt d'ancras de transport de Suisse et garantit des livraisons dans les délais les plus courts.



Das breite Lieferprogramm von ANCOTECH AG gibt Ihnen die volle Flexibilität in der Produktion.

Le large programme de livraison d'ANCOTECH SA apporte un très grand éventail de solutions pour la manutention d'éléments préfabriqués.

Verschiedene Transportankersysteme von 5 kN bis 200 kN pro Anker.

Des systèmes d'ancras de transport variés avec des capacités de charges entre 5 kN et 200 kN par ancre.

Der technische Service von ANCOTECH AG verfügt über mehr als 20 Jahre Erfahrung mit der notwendigen Fachkompetenz.

Le service technique d'ANCOTECH SA possède plus de 20 ans d'expérience avec les compétences exigées.





Stadion St. Jakobpark, Basel (2000)

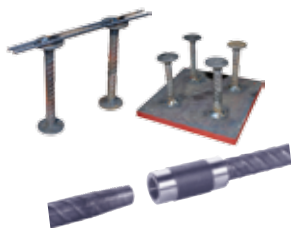

- ancoPLUS®-Durchstanzbewehrungen
- Sonderankerplatten
- BARON®-Schraubbewehrungen
- ancoPLUS®-Armatures de poinçonnement
- ancoDUR®-Plaques d'ancrage
- BARON®-Coupleurs d'armatures



Parking de l'Etoile, Genève (2000)



- ancoFIX®-Bewehrungen
- Armatures ancoFIX®



Stade de Suisse, Bern (2005)



- ancoPLUS®-Durchstanzbewehrungen
- ZEUS®-Stahlpilz
- ancoPLUS®-Armatures de poinçonnement
- ZEUS®-Têtes en acier



Autobahnüberdeckung A3 Entlisberg, Zürich (1999)



- BARON®-Schraubbewehrungen
- ancoPLUS®-Durchstanzbewehrungen
- BARON®-Coupleurs d'armatures
- ancoPLUS®-Armatures de poinçonnement



Westside, Bern (2007)

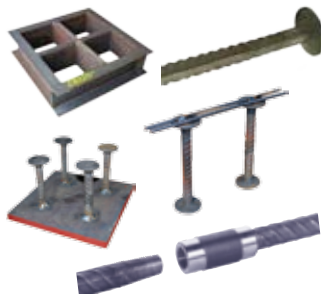

- ancoPLUS®-Schubbewehrungen
- ancoFIX®-Bewehrungen
- BARON®-Schraubbewehrungen
- ZEUS®-Stahlpilz
- ancoPLUS®-Armatures de cisaillement
- Armatures ancoFIX®
- BARON®-Coupleurs d'armatures
- ZEUS®-Têtes en acier



ancotech

Schweiz
ANCOTECH AG
 Spezialbewehrungen
 Industriestrasse 3
CH-8157 Dielsdorf

Tel: +41(0)44 854 72 22
 Fax: +41(0)44 854 72 29

E-Mail: info@ancotech.ch
 Internet: www.ancotech.ch

Suisse, France, Belgique
ANCOTECH SA
 Armatures spéciales
 Rue de Vevey 218
CH-1630 Bulle

Tél: +41 (0)26 919 87 77
 Fax: +41 (0)26 919 87 79

E-Mail: info@ancotech.ch
 Internet: www.ancotech.ch

Deutschland
ANCOTECH GmbH
 Spezialbewehrungen
 Robert-Perthel-Straße 72
D-50739 Köln

Tel: +49 (0)221 500 81 74
 Fax: +49 (0)221 500 81 79

E-Mail: info@ancotech.de
 Internet: www.ancotech.de