

**MX-Anker Typ D** ( D = Dübelverankerung) wird ausschliesslich bei Verankerung im Betonuntergrund eingesetzt und wird mittels Einschlaganker M6 darin verankert. Der Einschlaganker M6 (inox A4) wird mit dem MX-Anker mitgeliefert. Zusätzlich wirkt das Spiralmittelteil als Tropfnase die verhindert, dass Wasser dem Anker nach ins Mauerwerk gelangen kann.

**Beweglichkeit:** ± 5mm in alle Richtungen.

*L'ancre MX type D ( D = Ancrage de douille) est utilisée pour lier un mur en béton à un mur en brique. La fixation dans le mur en béton est réalisée au moyen d'une douille à frappé M6 en inox. Celle-ci fait partie du produit. L'ancre pliée en forme torsadée permet d'éviter l'écoulement de l'eau de condensation vers le joint du mur.*

**Déformation:** ± 5 mm dans toutes les directions.

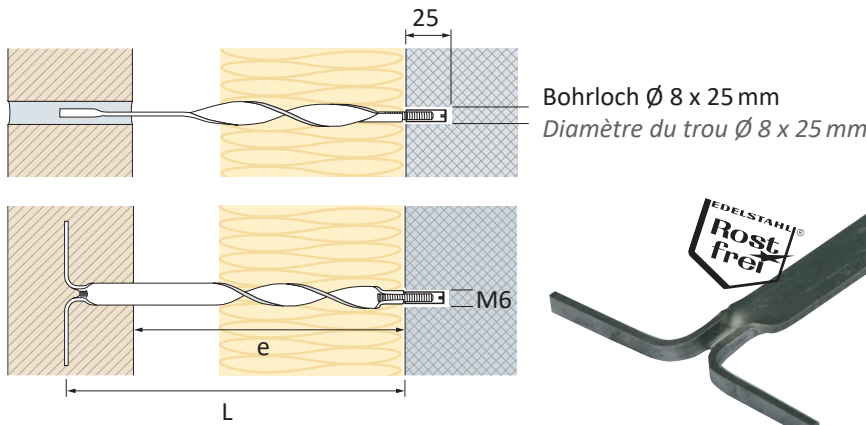

**Spiralanker MXD**

inkl. 1 Einschlaganker M6 x 25 inox A4

**Ancre torsadée MXD**

inclus une douille à frapper M6 x 25 inox A4

Art.Nr. No. d'article	Typ Type	Länge L Longueur L (mm)	Schalenabstand e Ecartement e (mm)	 Stk-pce
<b>Material: INOX 1.4571</b>		<b>Matériau: inox 1.4571</b>		
mxd140-4	MXD 140	140	50-80	50
mxd170-4	MXD 170	170	80-110	50
mxd200-4	MXD 200	200	110-140	50
mxd230-4	MXD 230	230	140-170	50
mxd260-4	MXD 260	260	170-200	50
mxd290-4	MXD 290	290	200-230	50
mxd320-4	MXD 320	320	230-260	50
mxd350-4	MXD 350	350	260-290	50

sa06025-4	M6x25	Einschlaganker separat inox A4 Douille à frapper inox A4		
hd06040-4	M6x40	Hülsendübel inox A4 Douille à bout ondulé inox A4		
wzea06		Setzwerkzeug zu EA06, verzinkt Outil de pose pour douille à frapper, galvanisé		

Setzwerkzeug wird mitgeliefert

Inclus l'outil de pose de la douille à frapper

Serie/série  
**mxd**

**Anwendung:**

Lagerfuge – Einschlaganker M6 für Beton

**Utilisation :**

Liaison entre murs en béton et murs en brique

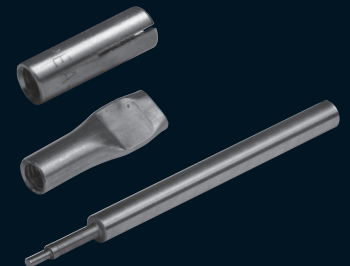

www.ancotech.ch

**ANCOTECH AG**  
Industriestrasse 3  
CH-8157 Dielsdorf  
Tel: 044 854 72 22  
Mail: info@ancotech.ch

**ANCOTECH SA**  
z.i. d'In Riaux 30  
CH-1728 Rossens  
Tél: 026 919 87 77  
Mail: vente@ancotech.ch

**Zertifiziert**  
Certification  
nach / selon  
**ISO 9001 : 2015**

**MX-Anker Typ A** ( A = ancoBOND®-Injektionsmörtel ) wird mittels 2-Komponenten-Injektionsmörtel im Verankerungsgrund verankert. Mit diesem Ankertyp erreicht man die grösste Flexibilität im Verankerungsgrund (Mauerwerk unabhängig von der Lage der Lagerfuge, Beton, Naturstein). Zusätzlich wirkt das Spiralmittelteil als Tropfnase die verhindert, dass Wasser dem Anker nach ins Mauerwerk gelangen kann.

**Beweglichkeit:** ± 5mm in alle Richtungen.

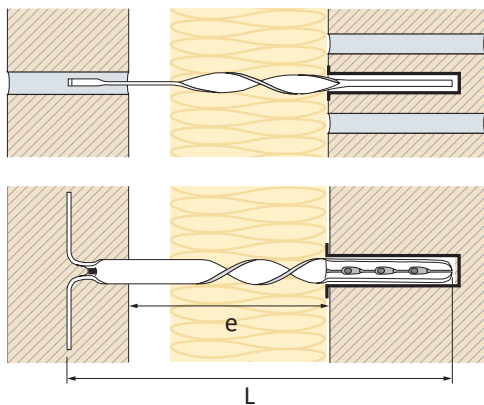

*L'ancre MX type A ( A = ancoBOND®-mortier d'injection ) est utilisée pour lier deux murs en brique lorsque la liaison ne peut pas être faite depuis les joints d'assise. La fixation la brique est réalisée au moyen d'une douille à tamis. Ce système permet une grande flexibilité de mise en œuvre. L'ancre pliée en forme torsadée permet d'éviter l'écoulement de l'eau de condensation vers le joint du mur.*

**Déformation:** ± 5 mm dans toutes les directions.



Serie/série  
**mx a**

**Spiralanker MXA**

inkl. 1 Siebhülse 16 x 85 mm

**Ancre torsadée MXA**

inclus une douille à tamis 16 x 85 mm

Art.Nr. No. d'article	Typ Type	Länge L Longueur L (mm)	Schalenabstand e Ecartement e (mm)	 Stk-pce
<b>Material: INOX 1.4571</b>		<b>Matériau: inox 1.4571</b>		
mx a200-4	MXA 200	200	50-80	50
mx a230-4	MXA 230	230	80-110	50
mx a260-4	MXA 260	260	110-140	50
mx a290-4	MXA 290	290	140-170	50
mx a320-4	MXA 320	320	170-200	50
mx a350-4	MXA 350	350	200-230	50

ab4200	Auspresspistole für Kartusche Pistolet à injection pour cartouche	380 cm <sup>3</sup> , 410 cm <sup>3</sup> , 420 cm <sup>3</sup>
abvm410	VM-Injektionsmörtel 410 cm <sup>3</sup> , ca. 16 Dübelfüllungen, inkl. Mischer Mortier d'injection époxy 410 cm <sup>3</sup> , pour env. 16 remplissages de tamis, incl. mélangeur	
abs16085-k	Siebhülse zusätzlich Douille tamis supplémentaire	∅ = 16 mm, L = 85 mm

**Anwendung:**

Lagerfuge – gebohrte Verankerung mit 2-Komponentenmörtel (Mauerwerk, Naturstein oder Beton)

**Utilisation :**

Liaison de deux murs en brique. Fixation dans la brique, murs en béton ou dans la pierre naturelle au moyen d'un mortier deux composants



**ancotech**

www.ancotech.ch

**ANCOTECH AG**  
Industriestrasse 3  
CH-8157 Dielsdorf  
Tel: 044 854 72 22  
Mail: info@ancotech.ch

**ANCOTECH SA**  
z.i. d'In Riaux 30  
CH-1728 Rossens  
Tél: 026 919 87 77  
Mail: vente@ancotech.ch

Zertifiziert  
Certification  
nach / selon  
**ISO 9001 : 2015**

**MX-Anker Typ M** ( M = Mauerwerk ) ist der klassische Zweischalenanker und wird verwendet, wenn die Lagerfugen beider Schalen auf derselben Höhe liegen. Er kann sowohl bei gleichzeitigem Aufmauern der beiden Schalen, wie auch bei vorgängigem Aufmauern der Innenschale verwendet werden. Zusätzlich wirkt das Spiralmittelteil als Tropfnase die verhindert, dass Wasser dem Anker nach ins Mauerwerk gelangen kann.

*L'ancre MX type M ( M = Mur en maçonnerie ) est la liaison classique la plus utilisée pour lier deux éléments lorsque les joint d'assise se trouvent au même niveau. Les murs intérieurs et extérieurs doivent être montés de manière simultanée. L'ancre pliée en forme torsadée permet d'éviter l'écoulement de l'eau de condensation vers le joint du mur.*

**Beweglichkeit:** ± 5mm in alle Richtungen.

**Déformation:** ± 5 mm dans toutes les directions.

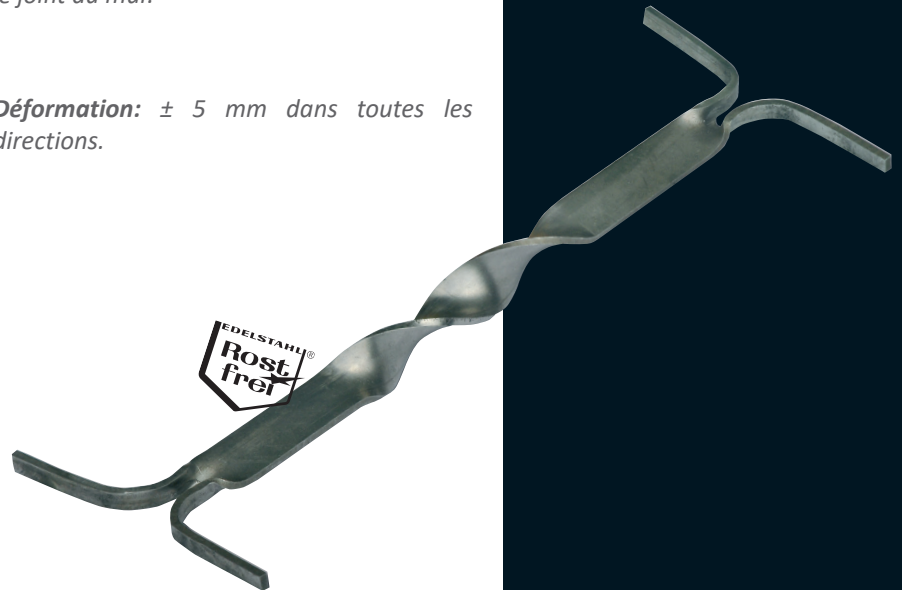
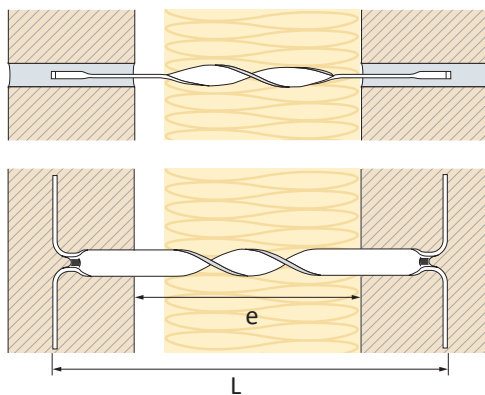

**Spiralanker MXM**

**Ancre torsadée MXM**

Art.Nr. No. d'article	Typ Type	Länge L Longueur L (mm)	Schalenabstand e Ecartement e (mm)	 Stk-pce
<b>Material: INOX 1.4571</b>		<b>Matériau: inox 1.4571</b>		
mxm190-4	MXM 190	190	50-90	50
mxm230-4	MXM 230	230	90-130	50
mxm270-4	MXM 270	270	130-170	50
mxm300-4	MXM 300	300	170-200	50
mxm330-4	MXM 330	330	200-230	50
mxm360-4	MXM 360	360	230-260	50

**Anwendung:**  
Lagerfuge – Lagerfuge

**Utilisation :**  
Liaison de deux murs  
avec joint d'assise

## MX-Anker Typ V

## Ancre MX Type V

## Serie/série mxv

**MX-Anker Typ V** ( V = Vormaueranker ) wird als punktförmige Verankerung bei untergeordneten Bauteilen eingesetzt. Er stellt eine fixe, unverschiebliche Verbindung zwischen Mauerwerk und Verankerungsgrund dar.

*L'ancre MX type V ( V = Ancrage dans mur porteur ) est utilisée pour lier un mur en béton à un mur en brique lorsque le niveau de la fixation est décalé.*

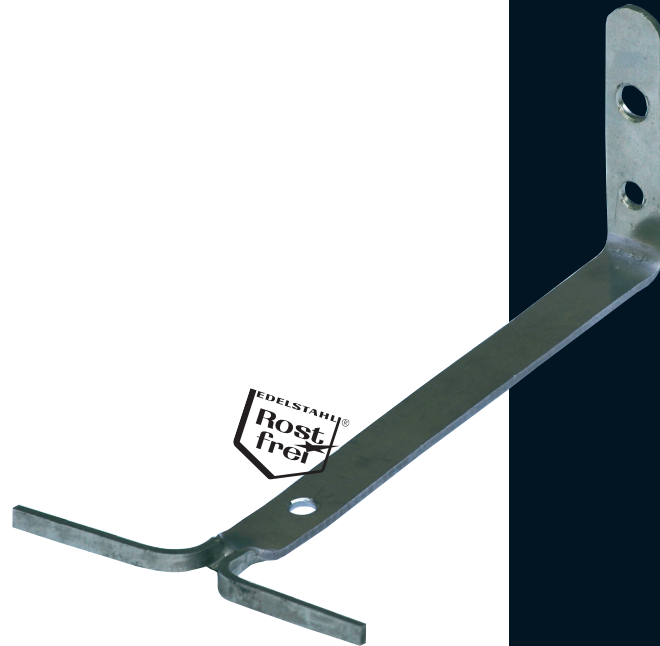
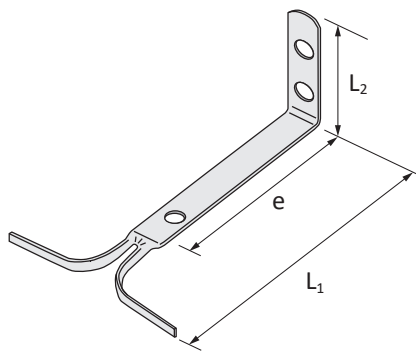

### Anker MXV

exkl. Dübel und Schraube

### Ancre MXV

exclus douille et vis

Art.Nr. No. d'article	Typ Type	Länge Longueur $L_1 + L_2$ (mm)	Schalensabstand e Ecartement e (mm)	 Stk-pce
<b>Material: INOX 1.4571</b>		<b>Matériau: inox 1.4571</b>		
mxv080a-4	MXV 080	80 + 60	0-50	50
mxv110a-4	MXV 110	110 + 60	30-80	50

### Anwendung:

Lagerfuge – Dübelverankerung für Mauerwerk oder Beton

### Utilisation :

Liaison de murs avec des niveaux de joint d'assise différents

MXV-Anker für andere Isolationsabstände sind kurzfristig ab Produktion lieferbar.

*Ancre MXV pour d'autres écartements sont livrables de notre production.*

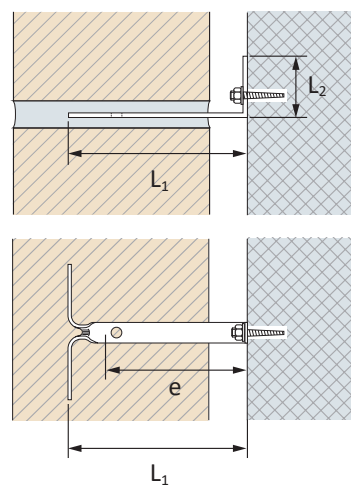

**ancotech**

www.ancotech.ch

**ANCOTECH AG**  
Industriestrasse 3  
CH-8157 Dielsdorf  
Tel: 044 854 72 22  
Mail: info@ancotech.ch

**ANCOTECH SA**  
z.i. d'In Riaux 30  
CH-1728 Rossens  
Tél: 026 919 87 77  
Mail: vente@ancotech.ch

**Zertifiziert**  
Certification  
nach / selon  
**ISO 9001 : 2015**